

# MODELO 401 ENSACADOR DE IMPULSOR

## LLENADO DE BOLSAS CON VÁLVULA FUERTE Y CONFIABLE

La ensacadora 401 es un empaquetador de llenado y pesado simultáneo, diseñado para llenar bolsas / sacos de válvula de pared múltiple con productos finos y de libre flujo. La ensacadora permite al operador colocar manualmente la bolsa, como equipo opcional cuenta con un interruptor para arranque automático y/o una silla para el operador. El sistema de llenado trabaja con una celda de carga – báscula que puede ser integrada en el diseño del equipo para proporcionar información de entrada al controlador de peso Thompson el cuál controla todas las funciones de la ensacadora.

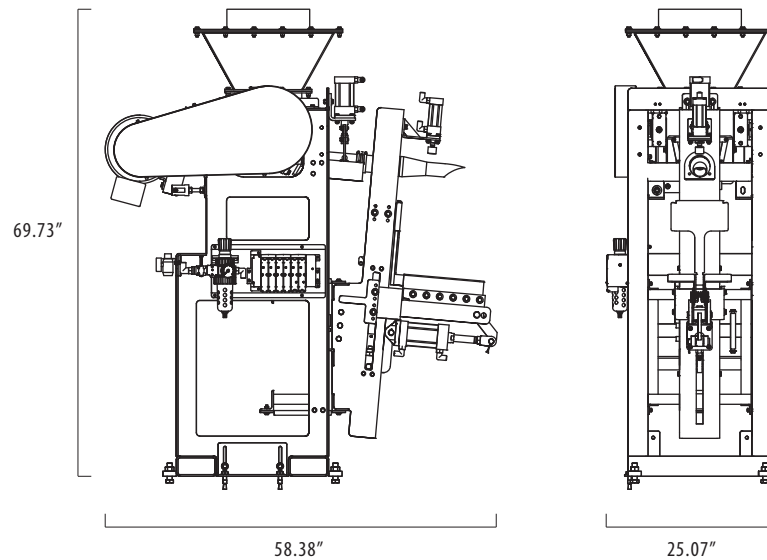

### ESPECIFICACIONES

<b>Rango de Pesaje:</b>	20 - 110 lbs (10 - 50 kg)
<b>Sistema de Pesaje:</b>	Disponible en sistema de pesaje electrónico o mecánico
<b>Tasa de Llenado:</b>	4 - 12 bolsas/sacos/minuto (dependiendo del peso y características del producto)
<b>Exactitud de Pesaje:</b>	+/- 2 a 8 oz (57 - 226 g) (dependiendo del producto y sistema de pesaje)
<b>Motor:</b>	7.5 hp TEFC
<b>Eléctrico:</b>	Suministro 230/460 V, 3 ph, 60 hz
<b>Plant Neumática:</b>	0.5 - 1.5 cu ft de 70 psi (482.633 kPa) limpio, se requiere aire seco por ciclo (0.042 cu m de 483 kPa)
<b>Pesaje de Embarque:</b>	~950 lbs (431 kg)

### BENEFICIOS

- **Estándar Industrial para llenado de Bolsas**
- **Los empaquetadores más durables disponibles**
- **Poco Mantenimiento y Tiempo muerto**
- **Llenado de Bolsa Consistente y Exacto**
- **Fácil de Operar**